



Адрес: г.Ташкент, Шайхонтохурский район, ул. Турккургон, д.2/4
 тел: +99897 4018880
 тел: +99897 4098333
 тел: +99899 7901303

HIDROMEK®

HMK 62 SS ЭКСКАВАТОР-ПОГРУЗЧИК



Двигатель

Брэнд	: Kubota
Модель	: V2403-M-TEU4 D Дизельный Двигатель
Количество цилиндров	: 4, Рядное расположение
Диаметр цилиндра и ход поршня	: 87 x 102,4 мм
Объем двигателя	: 2434 см ³
Максимальная мощность	: 44 кВт, 59 л.с. (2700 об/мин)
Максимальный крутящий момент	: 160 Нм (1600 об/мин)

Высокая производительность и крутящий момент, двигатель с турбонаддувом и водяным охлаждением
 Отвечает требованиям стандартов USA EPA Tier 4 Interim European EU Stage III-A по токсичности отработавших газов

Система Передвижения

- Полностью гидростатический привод
- Регулируемые аксиально-поршневые насосы
- Надёжный шестерённый насос производительностью 61 л/мин
- Максимальная скорость движения 0-12 км/ч

Кабина

- Эргономичный и изящный дизайн обеспечивает внутреннее пространство и комфорт
- Широкий круговой обзор для оператора
- Звуконепроницаемая кабина с сертифицированным устройством защиты FOPS и ROPS
- Установленные на сиденье, два джойстика осуществляет управление всеми движениями машины, включая погрузку, передвижение и функции землеройного оборудования.
- Кондиционер
- Универсальное сиденье оборудованное ремнём безопасности
- Цветной экран LCD
- Эргономичный и изящный ручной дроссель
- Изолятор аккумуляторной батареи
- Простота в техническом обслуживании
- Защищенный блок предохранителей в кабине оператора



Гидравлическая система

Расход основного насоса	: 61 л/мин (2700 об/мин)
Давление в системе	: 220 бар
Расход дополнительного насоса	: 243 л/мин (2700 об/мин)
Давление	: 400 бар

ОРГАНЫ УПРАВЛЕНИЯ

Эргономичные и сервоуправляемые джойстики установленные на сиденье являются уникальными в своём классе, и осуществляют управление всеми движениями машины, включая погрузку, передвижение и функции землеройного оборудования.

Шины

Передние	: 10 x 16,5 10
Задние	: 10 x 16,5 10

Эксплуатационная Масса

Эксплуатационная масса (со стандартным оборудованием)* : 3800 кг

* Эксплуатационная масса включает в себя вес 420мм ковша, переднего ковша без вил, вес оператора 75кг и полный топливный бак.



HMK 62 SS

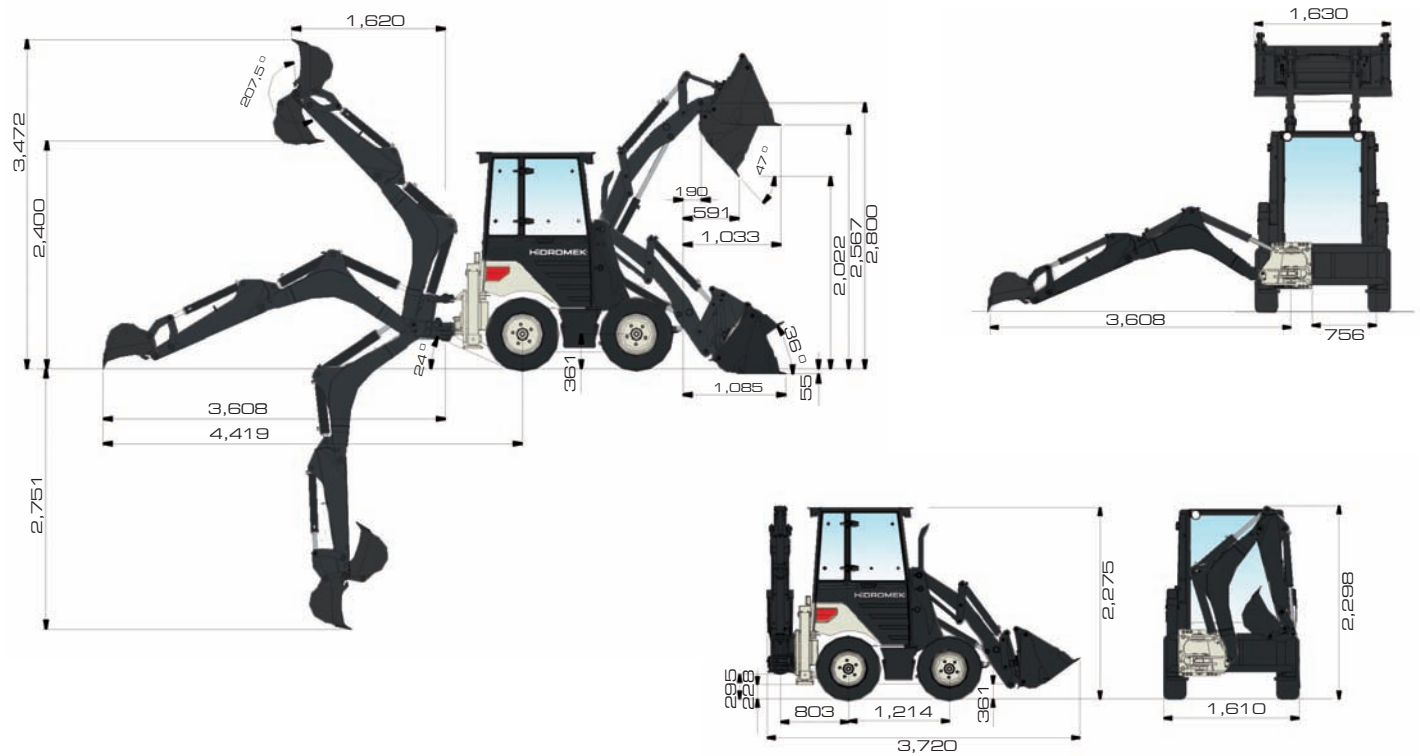

Рабочие показатели погрузчика

Объем универсального ковша погрузчика (м ³)	0,35
Сила отрыва ковша (кгс)	2883
Сила отрыва стрелы (кгс)	2600
Грузоподъемность на максимальную высоту (кг)	500

Рабочие показатели экскаватора

Объем ковша (м ³)	0,06
Сила отрыва ковша (кгс)	1985
Сила отрыва стрелы (кгс)	1500
Подъемная сила на максимальную высоту (кг)	332

Стандартное Оборудование

- Кабина FOPS и ROPS
- LCD экран
- Ковш погрузчика 4 в 1
- Механический быстростъемный механизм на ковше погрузчика
- Гидролиния на переднем ковше
- Сервоуправляемые джойстики установленные на сиденье
- Система RTD - Возврат в положение копания
- Проблесковый Маяк
- Изолятор аккумуляторной батареи
- Сигнализатор заднего хода
- Зеркала заднего вида
- Рабочие фары
- Дорожные фары
- Ремень безопасности
- Кондиционер
- Гидролиния для гидравлического молота



Навесное Оборудование



Гидромолот



Выравнивающая Лопата



Стандартный Ковш



Вилы с Быстростъемным Механизмом

HIDROMEK®